

महाराष्ट्र राज्य माध्यमिक व उच्च माध्यमिक शिक्षण मंडळ, पुणे



कृतिपुस्तिका

इयत्ता - १० वी

विषय - हिंदी - (द्वितीय भाषा : संयुक्त) लोकवाणी

महाराष्ट्र राज्य माध्यमिक व उच्च माध्यमिक
शिक्षण मंडळ, पुणे

बालचित्रवाणी शेजारी, भांबुर्डा, पुणे - ४११००४



प्रस्तावना

महाराष्ट्र राज्य माध्यमिक व उच्च माध्यमिक शिक्षण मंडळ, पुणे द्वारा गत शैक्षणिक वर्ष 2015-16 से कक्षा नौवी के भाषा विषयों की परीक्षा पद्धति में बदलाव किया गया है। प्रश्नपत्रिका के स्थान पर कृतिपत्रिका का आयोजन किया गया है। इसी के आधार पर शैक्षणिक वर्ष 2016-17 में कक्षा दसवीं के भाषा विषयों की परीक्षा पद्धति में कृतिपत्रिका का आयोजन किया गया है। कक्षा नौवीं के सफलतापूर्वक प्रयोग के कारण इस योजना को कक्षा दसवीं में लागू किया गया है।

हिंदी भाषा केवल एक विषय न होकर 'भाषा' के रूप में सिखाई जाए; साथ ही यह शिक्षा आनंददायी हो ऐसी अपेक्षा रखकर यह कृतिपत्रिका और कृतिपुस्तिका बनाई गई है। पारंपरिक परीक्षा पद्धति की प्रश्नपत्रिका अब कृतिपत्रिका में परिवर्तित हो रहीं हैं। स्वाध्याय के स्थान पर विविध कृतियों का समावेश किया गया है। श्रवण, वाचन, संभाषण और लेखन के साथ ही अभिव्यक्ति कौशलों को बढ़ावा देने वाली यह कृतिपत्रिका और कृतिपुस्तिका है। छात्रों का कृतियुक्त सहभाग इसमें अपेक्षित है, जिससे छात्रों के सर्वांगीण विकास का उद्देश्य सफल होगा। गद्य, पद्य, पूरक पठन, व्याकरण और रचना विभाग के अंतर्गत स्वतंत्र रूप से विविध कृतियों का सफल आयोजन किया गया है। जिसमें केवल कृतियाँ और लेखन कार्य अपेक्षित हैं। पूर्ववर्ती प्रश्नपत्र को सुलझाते वक्त पारंपरिक तरीके से छात्र लिखते थे अब वे कृतियों के साथ तथा अधिक कुशलता से उत्तर लिखेंगे। छात्रों के विचार स्वमत अभिव्यक्ति जैसे कृति द्वारा प्रकट होंगे साथ ही व्याकरण तथा शब्दसंपदा की कृतियों द्वारा छात्रों का भाषाभ्यास भी अधिक सूक्ष्मता से होगा। व्याकरण की कृतियों के स्वरूप में अधिक बदलाव नहीं किए गए हैं। अन्य कौशलों का समावेश भी किया गया है। जिसमें छात्र अपने विचार व्यक्त कर सकते हैं।

यह कृतिपत्रिका और कृतिपुस्तिका केवल नमूने के तौर पर प्रस्तुत की गई है। अध्यापक तथा छात्र इस कृतिकार्य में और भी नई कृतियाँ और विविधता ला सकते हैं। नई मूल्यांकन पद्धति के कारण अध्यापकों को भी नई-नई अध्यापन पद्धतियों का स्वीकार कर अपना अध्यापन अधिक आनंददायी करने के लिए प्रेरणा मिलेगी। छात्रों को अपने इच्छित उद्दिष्ट की कार्यपुर्ती में अध्यापक सफल मार्गदर्शक तथा प्रेरक भी बनेंगे।

इस प्रकार प्रस्तुत कृतिपत्रिका और कृतिपुस्तिका श्रवण, वाचन, लेखन और संभाषण इन भाषा कौशलों को अधिक व्यापक स्थान देने हेतु महत्त्वपूर्ण मानी जाएगी। पाठ्यपुस्तक में परिवर्तन

न करते हुए उसी के आधार पर विविध कृतियों से युक्त कृतिपत्रिका और कृतिपुस्तिका का सफल आयोजन किया गया है। ज्ञानरचनावाद की सहायता से छात्रकेंद्रित कृतियुक्त स्वाध्याय इसमें समाविष्ट किए गए हैं। जिससे साहित्य तथा भाषा के विविध पहलुओं का परिचय और विकास होगा। भाषिक दृष्टि से संपन्न छात्र का निर्माण तथा छात्रों की उच्च बोधात्मक क्षमता का विकास भी होगा।

कक्षा नौवीं प्रथम भाषा कुमारभारती, कृतिपुस्तिका में 'कृतिपत्रिका तथा कृतिपुस्तिका के संदर्भ में' शीर्षक के अंतर्गत सारी बातें स्पष्ट की गई हैं। कृतिपत्रिका निर्मिति के कारण उसकी विशेषता और आवश्यकता, नई – पुरानी मूल्यांकन पद्धति में होने वाला अंतर, संभाव्य आशकाएँ और समाधान, अध्यापक और छात्रों की भूमिका आदि महत्त्वपूर्ण बातों का विस्तारपूर्वक स्पष्टीकरण इसमें दिया गया है। इसे ही आधारभूत मानकर यह मंतव्य प्रकट किया गया है। एक बात यहाँ स्पष्ट करते हैं कि, कक्षा नौवीं की कृतिपत्रिका और कृतिपुस्तिका के सफलतापूर्वक आयोजन के बाद इस में कुछ सुधार किए गए हैं। विविध निकषों के आधार पर मूल्यांकन की योजना बनाई गई है। अध्यापक तथा छात्रों को इसका जरूर लाभ होगा। कृतिपुस्तिका में समाविष्ट कृतियों के विविध प्रकारों के आधार पर अध्यापक इसमें अधिक नविनता ला सकेंगे इस पर पूरा विश्वास है। अपने उद्देश्यों की ओर सफलतापूर्वक पहुँचने के लिए सेतु का कार्य यह कृतिपत्रिका और कृतिपुस्तिका करेगी ऐसी आशा है। आशा है कि अध्यापक, छात्र तथा अभिभावक आदि इस कृतिपत्रिका और कृतिपुस्तिका से संबंधित सारे घटक इसका सहर्ष स्वागत करेंगे, और सफलतापूर्वक नियोजन की ओर एक कदम और बढ़ाएँगे।

यह कृतिकार्य संपन्न करने के लिए मंडल के आदरणीय अध्यक्ष श्री. गंगाधर म्हाणजे जी, आदरणीय सचिव श्री. कृष्णकुमार पाटील जी तथा संशोधन अधिकारी आदरणीय श्री. गोवर्धन सोनवणे जी आदि का सक्रिय मार्गदर्शन तथा सहयोग प्राप्त हुआ। हिंदी अध्ययन मंडल इन सबके प्रति कृतज्ञता व्यक्त करता है।

- डॉ. छाया पाटील

निमंत्रक

हिंदी विषय अध्ययन मंडल तथा

संपादन समिती सदस्य

महाराष्ट्र राज्य माध्यमिक व उच्च माध्यमिक शिक्षण मंडळ, पुणे

अनुक्रमदर्शिका

| | पृष्ठ क्र. |
|------------------------|------------|
| 1. प्रस्तावना | 03 |
| 2. कृतिपत्रिका प्रारूप | 06 |
| 3. कृतिपत्रिका | 08-13 |
| 4. कृतिपुस्तिका | 15-34 |



महाराष्ट्र राज्य माध्यमिक व उच्च माध्यमिक शिक्षण मंडळ, पुणे
विषय - हिंदी (द्वितीय भाषा : संयुक्त)

कृतिपत्रिका प्रारूप
कक्षा - दसवीं

लोकवाणी

अंक - 40
समय 2 घंटे

विभाग 1 - गद्य

12 अंक

(वाचन, आकलन, व्याकरण तथा अभिव्यक्ति)

| | | |
|----------|---|---|
| प्र.1 क | पठित परिच्छेद (लगभग 60 से 80 शब्द) | 6 |
| | 1) आकलन कृति (4 घटक, 1/2 अंक प्रत्येक के लिए) परिच्छेद | 2 |
| | 2) शब्दसंपदा (4 घटक, 1/2 प्रत्येक के लिए) अथवा व्याकरण (2 घटक, 1 अंक प्रत्येक के लिए) | 2 |
| | 3) अभिव्यक्ति (लगभग 6 से 8 वाक्य) | 2 |
| प्र. 1 ख | पठित परिच्छेद (लगभग 60 से 80 शब्द) | 6 |
| | 1) आकलन कृति (4 घटक, 1/2अंक प्रत्येक के लिए) परिच्छेद | 2 |
| | 2) शब्दसंपदा (4 घटक, 1/2 अंक प्रत्येक के लिए) अथवा व्याकरण (2 घटक, 1 अंक प्रत्येक के लिए) | 2 |
| | 3) अभिव्यक्ति (लगभग 6 से 8 वाक्य) | 2 |

विभाग 2 - पद्य

10 अंक

| | | |
|----------|--|---|
| प्र. 2 च | पठित पद्यांश (लगभग 6 से 8 पंक्तियाँ) | 5 |
| | 1) आकलन कृति (4 घटक, 1/2 प्रत्येक के लिए) पद्यांश | 2 |
| | 2) शब्दसंपदा (2 घटक, 1/2 प्रत्येक के लिए) | 1 |
| | 3) अभिव्यक्ति (लगभग 6 से 8 वाक्य) | 2 |

| | | |
|----------|--|---|
| प्र. 2 छ | पठित पद्यांश (लगभग 6 से 8 पंक्तियाँ) | 5 |
| | 1) आकलन कृति (4 घटक, 1/2 प्रत्येक के लिए) पद्यांश | 2 |
| | 2) शब्दसंपदा (2 घटक, 1/2 प्रत्येक के लिए) | 1 |
| | 3) अभिव्यक्ति (लगभग 6 से 8 वाक्य) | 2 |

विभाग 3 – व्याकरण

6 अंक

| | | |
|--------|--|---|
| प्र. 3 | | 6 |
| | 1) मानक वर्तनी के अनुसार शब्द लेखन (2 घटक, 1/2 अंक प्रत्येक के लिए) | 1 |
| | 2) अव्यय प्रयोग (1 घटक, 1 अंक) | 1 |
| | 3) काल पहचानना तथा काल परिवर्तन (2 घटक, 1 अंक प्रत्येक के लिए) | 2 |
| | 4) मुहावरे (अर्थ देकर वाक्य में प्रयोग) तथा अधोरेखांकित वाक्यांश के लिए उचित मुहावरा। (2 घटक, 1 अंक प्रत्येक के लिए) | 2 |

विभाग 4 – रचना विभाग

12 अंक

| | | |
|--------|--|---|
| प्र. 4 | 1) पत्रलेखन (सिर्फ व्यावसायिक) | 4 |
| | 2) अनुवाद लेखन (4 वाक्य) | 4 |
| | 3) कहानी लेखन/प्रसंग वर्णन/गद्यखंड आकलन (परिच्छेद पर आधारित प्रश्न तैयार करना।।) (लगभग 60 से 80 शब्द) | 4 |
| | (प्रश्न क्र. 4.3 में कहानी लेखन/प्रसंग वर्णन/गद्यखंड आकलन इन में से एक पर ही प्रश्न पूछा जाएगा।) | |

सूचना : शब्दसंपदा कृति में अनेकार्थी शब्द, शब्दयुग्म, पर्यायवाची शब्द, समानार्थी शब्द, विरुद्धार्थी शब्द, अनेक शब्दों के लिए एक शब्द, कठिन शब्दों के अर्थ, लिंग, वचन, विरामचिह्न पूछे जा सकते हैं।

| लोकवाणी अंक विभाजन | | | लिखित परीक्षा | 40 |
|-----------------------|------------|-----------|----------------------------------|----|
| विभाग | विधा | अंक | मौखिकी | 10 |
| 1 | गद्य | 12 | मौखिकी में कोई भी परिवर्तन नहीं। | |
| 2 | पद्य | 10 | | |
| 3 | व्याकरण | 06 | | |
| 4 | रचना विभाग | 12 | | |
| कुल अंक | | 40 | | |

(आवश्यकतानुसार प्रारूप में परिवर्तन करने का अधिकार अध्ययन मंडल का रहेगा।)



महाराष्ट्र राज्य माध्यमिक व उच्च माध्यमिक शिक्षण मंडळ, पुणे

कृतिपत्रिका
कक्षा - दसवीं

विषय - हिंदी (द्वितीय भाषा : संयुक्त)
लोकवाणी

अंक - 40
समय 2 घंटे

सूचना :- 1) शुद्ध एवं स्वच्छ लेखनकार्य अपेक्षित है ।

विभाग 1 - गद्य

12 अंक

प्र. 1 क परिच्छेद पढ़कर दी गई सूचना के अनुसार वाक्य फिर से लिखिए :-

6

1) i) उचित पर्याय ढूँढ़कर लिखिए :-

(1/2)

साँप ने तिलमिलाकर अपना फन उठाया

अ) क्रोध के साथ आ) सिसकारी के साथ इ) चिढ़ के साथ

ii) उत्तर लिखिए :-

(1/2)

सँपेरे द्वारा बजाया जानेवाला वाद्य - _____

iii) उत्तर लिखिए :-

(1)

दाँत निकालने के बाद साँप की स्थिति

1) _____

2) _____

साँप ने देखा कि उसकी तेजस्विता का तनिक भी सम्मान लोगों में नहीं है । इसपर क्षोभ उसके भीतर बल खा-खाकर उभरने और झरने लगा । वह क्षोभ उसे ही खाने लगा । अशक्त, निरुपाय, भीतर - ही - भीतर जलकर विक्षुब्ध । तब वहीं अपनी पूँछ में मुँह छिपाकर, आँख मूँद धरती पर लोट गया । वह न जग को देखना चाहता था, न दिखाना चाहता था । व्यर्थता की अनुभूति से उसके प्राण मानो अपने - आपमें ही सिक - सिककर, भुन - भुनकर सूखते जाने लगे ।

तभी उसकी पूँछ पर जोर की चोट दी गई । उसने तिलमिलाकर सिसकारी के साथ अपना फन उठाया । वह फन सदा की भाँति प्रशस्त और भयानक था, किंतु उसने देखा कि भगवान का भेजा हुआ वह सँपेरा बीन को अभी अपने मुँह लगाकर उसे बजा उठा है । और देखा कि वही है, जो चाहता है, कि वह (साँप) चारों ओर एकत्र हुए लोगों को अपने निष्फल, निर्वीर्य आवेश का प्रदर्शन करके दिखाए - हाय ! यह लाचारी ।

- 2) निम्नलिखित शब्दों का वर्गीकरण कीजिए :- (2)
(लाचारी, अशक्त, तेजस्विता, निरुपाय)

| उपसर्गों से बने शब्द | प्रत्ययों से बने शब्द |
|----------------------|-----------------------|
| i) | i) |
| ii) | ii) |

- 3) 'साँप की उपयोगिता' पर अपने विचार लगभग 6 से 8 वाक्यों में लिखिए :- (2)

प्र. 1 ख परिच्छेद पढ़कर दी गई सूचना के अनुसार कृतियाँ कीजिए :-

6

- 1) उचित जोड़ लगाइए :- (2)
- | | |
|------------------------------------|--------------------|
| 'अ' स्तंभ | 'ब' स्तंभ |
| i) 'सेंट टेरेसा' नामकरण | i) 29 नवंबर, 1928 |
| ii) धार्मिक कार्यों के लिए स्वीकार | ii) 06 जनवरी, 1929 |
| iii) युगोस्लाविया से भारत आई | iii) सन 1925 |
| iv) भारत की धरती पर उतरीं | iv) 23 मई, 1929 |
| | v) 24 मार्च, 1931 |

सन 1925 की बात है, यूगोस्लाविया के ईसाई मिशनरियों का एक दल सेवाकार्य के लिए भारत पहुँचा और यहाँ की निरीह जनता की दुरावस्था, निर्धनता एवं कष्टों के विषय में एक पत्र अपने देश को भारत में सहायता के अनुरोध के साथ भेजा। उस पत्र को पढ़कर ही ममतामई एग्नेस का हृदय अभिभूत हो उठा। वह 29 नवंबर, 1928 को युगोस्लाविया से भारत के लिए निकली। गृहत्याग के समय उन्हें स्टेशन पर उनकी माँ, बहन और भाई छोड़ने आए थे। 06 जनवरी, 1929 को वे भारत की धरती पर उतरीं। इसके बाद वे दो वर्षीय सेवाकार्य का प्रशिक्षण प्राप्त करने के लिए दार्जिलिंग गईं। 23 मई, 1929 को उन्हें धार्मिक कार्यों के लिए स्वीकार किया गया। 24 मार्च, 1931 को उनका नामकरण 'सेंट टेरेसा' कर दिया गया। इसके पश्चात वे सेवाक्षेत्र में आईं। यद्यपि वे सेवाकार्यों के लिए फ्रांस, जापान, ऑस्ट्रेलिया आदि कई देशों में गईं, तथापि भारत की धरती पर पहुँचते ही स्वेच्छा से सदैव भारत की धरती में रच - बस गईं।

- 2) निम्नलिखित शब्दों के लिए विलोम शब्द परिच्छेद से ढूँढ़कर लिखिए :- (2)
- सुअवस्था
 - पराए
 - अस्वीकार
 - सधनता
- 3) 'मानवसेवा' पर अपने विचार लगभग 6 से 8 वाक्यों में लिखिए। (2)

प्र. 2 च पद्यांश पढ़कर दी गई सूचना के अनुसार कृतियाँ कीजिए :-

5

1) उत्तर लिखिए :-

(2)

ज्ञान – विज्ञान से प्रगति इन क्षेत्रों में की गई ।

- i) _____
 ii) _____
 iii) _____
 iv) _____

चरमोन्नत जग में जब कि आज विज्ञानज्ञान,
 बहु भौतिक साधन, यंत्रयान, वैभव महान,
 सेव हैं विद्युत बाष्पशक्ति : धनबल नितांत
 फिर क्यों जग में उत्पीड़न ? जीवन यों अशांत ?
 मानव ने पाई देश – काल पर जय निश्चय
 मानव के पास नहीं मानव का आज हृदय !
 चर्वित उसका विज्ञानज्ञान : वह नहीं पचित
 भौतिक मद से मानवआत्मा हो गई वितिज !

2) चौखट पूर्ण कीजिए :-

(1)

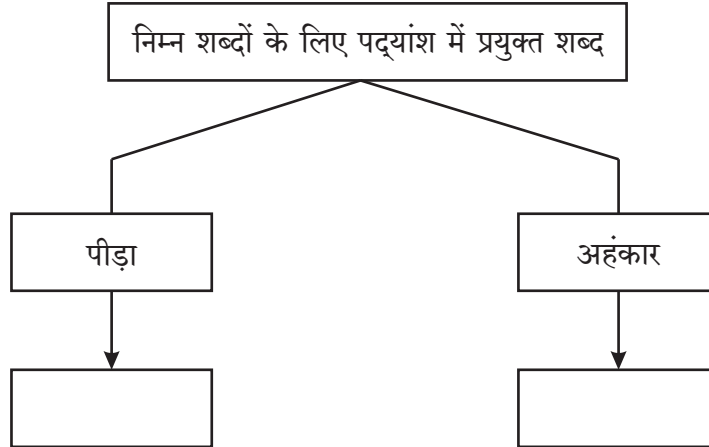

3) सुख के संदर्भ में अपने विचार लगभग 6 से 8 वाक्यों में लिखिए :-

(2)

प्र. 2 छ

पद्यांश पढ़कर दी गई सूचना के अनुसार कृतियाँ पूर्ण कीजिए :-

5

1) उत्तर लिखिए :-

(2)

नदी द्वारा किए जानेवाले कार्य -

- i) _____
ii) _____
iii) _____
iv) _____

सदियों से बहती,
धरती के प्राणियों को
तृप्ति दिलाती,
एक नई सदी में प्रवेश करती,
दुनिया को मार्ग दिखाती ।
सतत चलने का,
अथक श्रम के
स्वेदकणों का,
महत्त्व समझाती
सफल जीवन का
रहस्य बताती,
नदी हूँ मैं !
बस एक नदी हूँ -
बहती - बहाती,
हँसती खिलखिलाती ।

2) निम्नलिखित शब्दों के बहुवचन हैं -

(1)

नदी

प्राणी

3) 'नदी जीवन जीने की प्रेरणा है' इस विषय पर अपने विचार लगभग 6 से 8 वाक्यों में लिखिए :- (2)

प्र. 3) सूचना के अनुसार कृतियाँ कीजिए :-

1) मानकवर्तनी के अनुसार शब्द चुनिए :-

(1)

i) अद्वितीय अद्वितीय अद्वितीय अद्वितीय →

ii) अंगूठी अंगूठी अंगूठी अंगूठी →

2) निम्नलिखित अव्यय का अर्थपूर्ण वाक्य में प्रयोग कीजिए :-

(1)

i) के नीचे _____

3) i) काल पहचानिए :-
अंधेरा घिर आया ।

(1)

ii) कालपरिवर्तन कीजिए :-
मैं सेना में भरती हो जाऊँगा । (पूर्ण वर्तमानकाल)

(1)

4) i) अधोरेखांकित वाक्यांश के लिए उचित मुहावरे का प्रयोग कर वाक्य फिर से लिखिए :-
(त्यौरियों पर बल पड़ना, प्राण सूख जाना, मन भारी होना)
मॉनिटर की बात सुनकर मुंशी जी भयभीत हो उठे ।

(1)

ii) मुहावरे का अर्थ लिखकर वाक्य में प्रयोग कीजिए :-
खून खौलना

(1)

प्र. 4)

- 1) निम्नलिखित जानकारी के आधार पर पत्र का प्रारूप तैयार कीजिए :- (4)

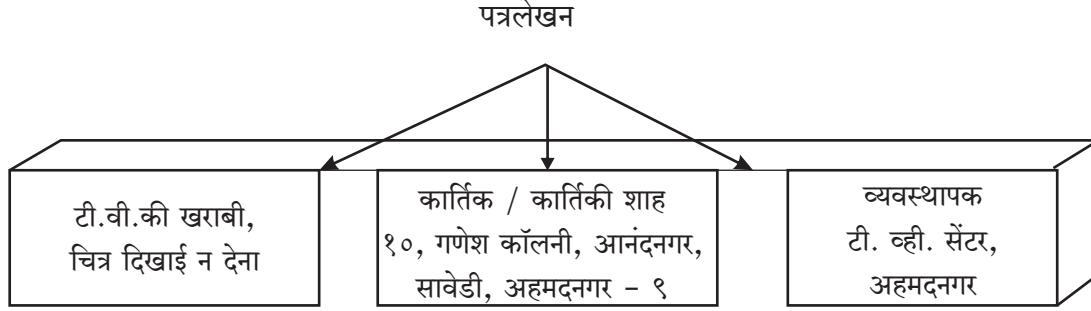

- 2) सरल हिंदी में अनुवाद कीजिए :- (4)

- 1 Never stop believing in hope because miracles happen everyday-
- 2 Remember, your situation is never permanent.
- 3 You are responsible for your own happiness.
4. Every day may not be good but there's something good in everyday.

- 3) निम्नलिखित मुद्दों के आधार पर लगभग 60 से 80 शब्दों में रोचक कहानी लिखकर उसे उचित शीर्षक दीजिए। (4)

एक सुंदर वन - इंद्र का आगमन - वन का सौंदर्य देखना - सूखे पेड़ पर तोते को देखना - सवाल पूछना - तोते का जवाब - इंद्र का वरदान - सीख

निम्नलिखित प्रसंग पर लगभग 60 से 80 शब्दों में अपने विचार लिखिए ।

आपके पिताजी चाहते हैं कि आप डॉक्टर बनें लेकिन आप चित्रकार बनना चाहते हैं।
इस संबंध में पिताजी के मत परिवर्तन के लिए
आपके द्वारा किए गए प्रयास ।

निम्नलिखित परिच्छेद पढ़कर उसपर ऐसे चार प्रश्न तैयार कीजिए जिनके उत्तर एक-एक वाक्य में हो ।

भारतीय संगीत में देश के सभी भागों के संगीत का समावेश होता है । पंजाब का भांगड़ा, गुजरात का गरबा, उड़ीसा का औडीसी, आंध्र का कुचीपुड़ी तथा केरल का कथकली आदि नृत्य सारे देश में लोकप्रिय हैं । भारत में सभी प्रांत एक ही केंद्रीय सत्ता के अधीन हैं । सारे देश का एक संविधान, एक कानून, एक राष्ट्रध्वज तथा एक राष्ट्रगीत हैं । भारतीय सेना में सभी प्रांतों के सैनिक हैं । क्रिकेट, फुटबॉल जैसे खेलों की राष्ट्रीय टीमों में अलग - अलग प्रांतों के खिलाड़ी चुने जाते हैं ।

(प्रश्न 4.3 में कहानी लेखन / प्रसंग वर्णन / गद्यखंड आकलन इनमें से एक पर ही प्रश्न पूछा जाएगा । यहाँ पर उदाहरण स्वरूप सभी पर्याय दिए गए हैं ।)





महाराष्ट्र राज्य माध्यमिक व उच्च माध्यमिक शिक्षण मंडळ, पुणे

विषय - हिंदी द्वितीय भाषा : संयुक्त

कक्षा - दसवीं

लोकवाणी - कृतिपुस्तिका

विभाग 1 - गद्य

1. वह साँप

कृति - 1 संजाल पूर्ण कीजिए :-

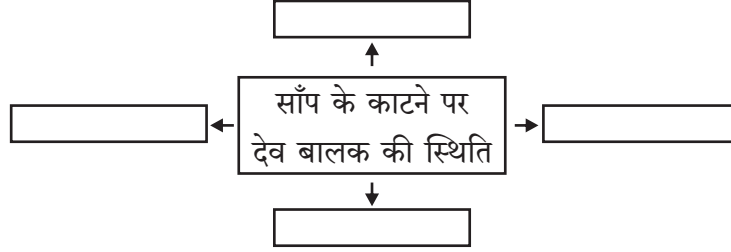

कृति - 2 संजाल पूर्ण कीजिए :-

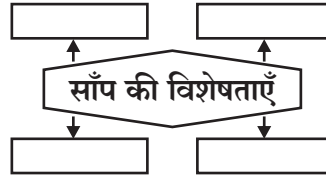

कृति - 3 देवबालक को काटने के बाद साँप के बदले हुए स्वभाव गुण :- 1. 2.

कृति - 4 अर्थपूर्ण शब्द तैयार कीजिए।

म पू अ र्व नु क ति

कृति - 5 उत्तर लिखिए :-

साँप के स्वाभाविक गुण - 1. _____ 2. _____

कृति - 6 शब्द समूह के लिए उचित शब्द ढूँढ़िए :-

1) लाठी के दोनो छोरों पर लटकाई जाने वाली टोकरियाँ - _____

2) साँप को रखने की टोकरी - _____

कृति - 7 'साँप किसान का मित्र' इस विषय पर अपने विचार लगभग 6 से 8 वाक्य में लिखिए :-

2. मुहावरे और मुंशी जी की सनक

कृति - 8 मुंशी जी के स्वभाव की विशेषताएँ -

1. _____
2. _____

कृति - 9 मजेदार मुहावरों की जोड़ियाँ लगाइए :-

- | | |
|-------------------------|---------------------|
| 1) दीवार खाए आला | अपना अपना राग |
| 2) अंदर होवे साच | मुसलों से क्या डरना |
| 3) अपनी अपनी डफली | घर खाए साला |
| 4) उखली में सिर दिया तो | उसकी दाढी नोचे |
| 5) जिसकी गोद में बैठे | तो कोठे चढ़ के नाच |

कृति - 10 मुंशी जी के अनुसार सही/गलत मुहावरों का वर्गीकरण किजिए :-

| अ.क्र. | मुहावरें | सही/गलत |
|--------|------------------------|---------|
| 1. | साँप सूँघ गया | |
| 2. | नाग सूँघ गया | |
| 3. | नाक में दम आना | |
| 4. | आँख में दम आना | |
| 5. | दिन आसमान पर होना | |
| 6. | मस्तिष्क आसमान पर होना | |
| 7. | राम भजो | |
| 8. | खुदा भजो | |

कृति - 11 खाली जगहों में समुचित अक्षरों का उपयोग करके मुहावरा तैयार कीजिए :-

| | | | | | | | | | | | |
|---|--|--|----|----|--|--|---|---|--|--|----|
| घ | | | चि | रा | | | ल | क | | | ना |
|---|--|--|----|----|--|--|---|---|--|--|----|

कृति - 12 मदरसे में पहुँचते ही मुंशी जी की परेशानी के कारण :-

- 1) _____
- 2) _____
- 3) _____
- 4) _____

कृति - 13 'भाषा सौंदर्य बढ़ाने में मुहावरों की भूमिका' इस विषय पर अपने विचार लगभग 6 से 8 पंक्तियों में लिखिए :-

3. राहें अनेक : मंजील एक

कृति - 14 पहचानिए पात्र :-

गोपाल, कैलास, मोहन, आत्माराम, थलसेना कप्तान, डॉक्टर, अध्यापक, इंजीनियर

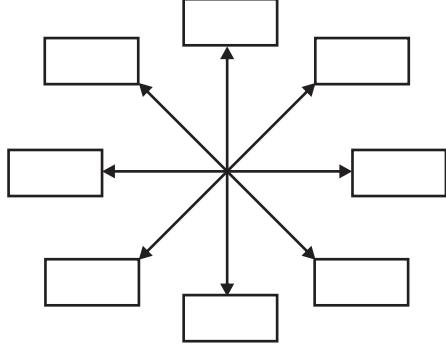

कृति - 15 उत्तर लिखिए :-

एकांकी में रंगमंच पर स्थित साहित्य - 1. _____ 2. _____ 3. _____ 4. _____

कृति - 16 निम्नलिखित शब्दों के लिए समानार्थी शब्द ढूँढकर लिखिए :-

1. पवित्र = 2. छोटी थाली = 3. निश्चय = 4. सेवा =

कृति - 17 राहें अनेक : मंजिल एक पाठ में प्रयुक्त कहावत लिखिए :-

कृति - 18 उत्तर लिखिए :-

देशसेवा के लिए चुने गए स्थान
1. गोपाल 2. कैलास

कृति - 19 'बड़ा होने पर देश के लिए मेरा योगदान' इस विषय पर अपने विचार लगभग 6 से 8 पंक्तियों अपने विचार लिखिए :-

कृति - 20 उत्तर लिखिए :-

छात्रों की प्रगति को देखकर अध्यापकों के मन में उठी भावनाएँ :-
1. _____ 2. _____

कृति - 21 एक शब्द में उत्तर लिखिए :-

अध्यापक द्वारा दिए गए आशीर्वाद के दो शब्द - 1. _____ 2. _____

कृति - 22 कृति पूर्ण कीजिए :-

आपकी दृष्टि से देशसेवा करने वाले अन्य चार लोगों के नाम

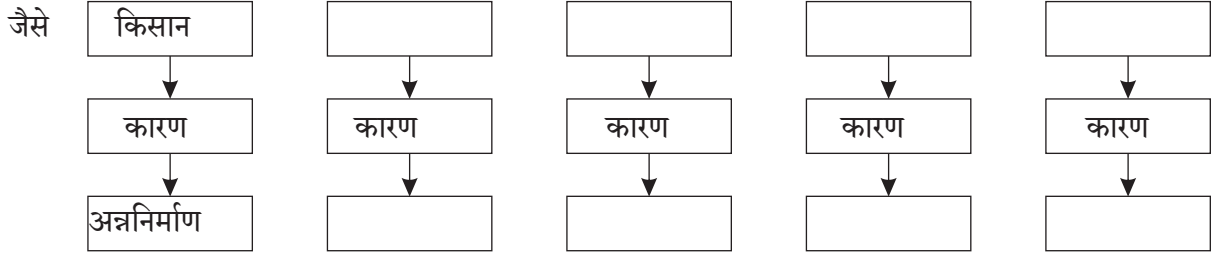

कृति - 23 सही पर्याय जोड़कर वाक्य पूर्ण कीजिए :-

कैलास को डॉक्टर बनने के लिए प्रेरित करने का कारण :-

अ) खुद का बीमार होना

ब) भाई बीमार होना

कृति - 24 'स्वस्थ शरीर में स्वस्थ मन निवास करता है' इस विषय पर अपने विचार लगभग 6 से 8 पंक्तियों में लिखिए :-

4. मदर टेरेसा

कृति - 25 संजाल पूर्ण कीजिए :-

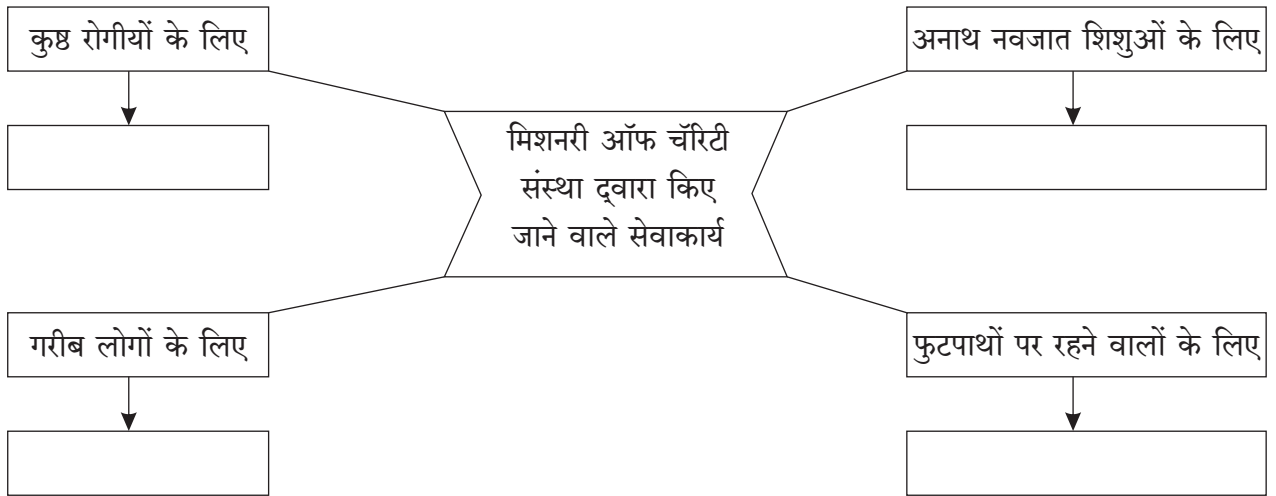

कृति - 26 उचित स्थानों पर विरामचिह्न का प्रयोग कीजिए :-

1) सच कितनी महान थी मदर टेरेसा

कृति - 27 निम्नलिखित शब्दों का वर्गीकरण कीजिए :-

(वास्तविकता, अनुरोध, अमानवीय, उल्लेखनीय)

| उपसर्ग से बने शब्द | प्रत्ययों से बने शब्द |
|--------------------|-----------------------|
| i) | i) |
| ii) | ii) |

कृति - 28 उत्तर लिखिए :-

नोबल पुरस्कार प्राप्त चार भारतीय मान्यवर -

1. _____ 2. _____ 3. _____ 4. _____

कृति - 29 'शिक्षा क्षेत्र में सावित्रीबाई फुले का योगदान' पर अपने विचार लगभग 6 से 8 पंक्तियों में लिखिए :-

5. एक रेल सफर की बात

कृति - 30 संजाल पूर्ण कीजिए :-

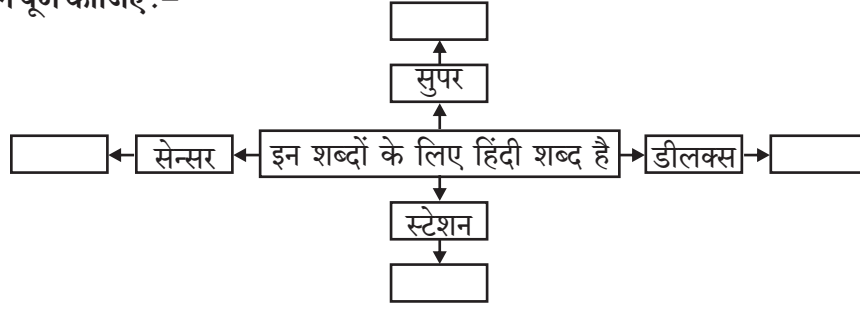

कृति - 31 संज्ञा और विशेषणों के उचित जोड़ लगाकर लिखिए :-

(लाल, ऊँची, बड़ा, सामान्य, बात, आदमी, उपकार, किला)

| संज्ञा | विशेषण |
|--------|--------|
| | |
| | |

कृति - 32 रेलसफर शब्द में प्रयुक्त वर्ण से न बना हुआ शब्द ढूँढिए :-

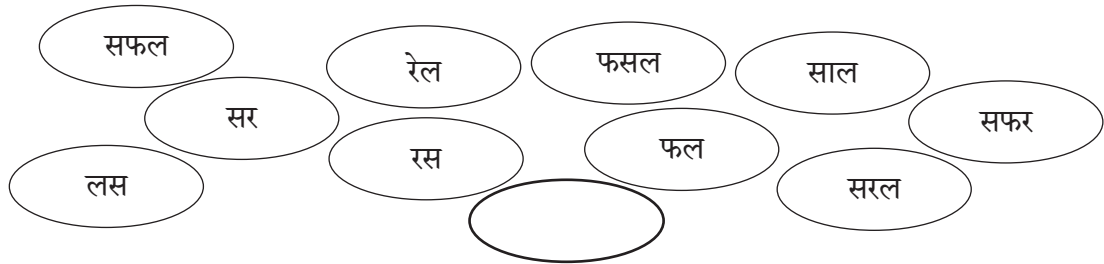

कृति - 33 उत्तर लिखिए :-

पाठ में आए अंग्रेजी शब्द

1. 2. 3. 4.
5. 6. 7. 8.

कृति - 34 वाक्य पूर्ण कीजिए

पहाडगंज दुनियाभर में प्रसिद्ध है.....

कृति - 35 'भारतीय रेलसफर आज जेलसफर बना हुआ है' इस पर अपने विचार लगभग 6 से 8 पंक्तियों में लिखिए :-

6. राष्ट्रीय एकता

कृति - 36 कृति पूर्ण कीजिए :-

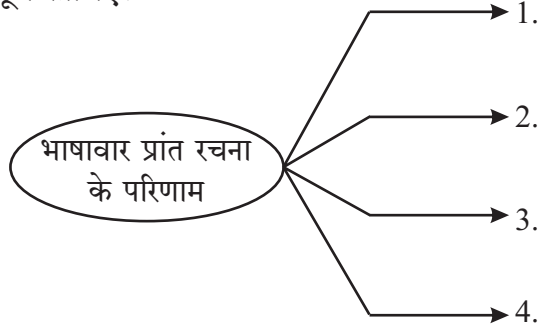

कृति - 37 उत्तर लिखिए :-

निम्नलिखित शब्द से चार अर्थपूर्ण शब्द तैयार कीजिए :-

प्राचीनकाल 1 _____ 2 _____ 3 _____ 4 _____

कृति - 38 उत्तर लिखिए :-

भारतीय संस्कृति की समकालीन संस्कृतियाँ -

1 _____ 2 _____ 3 _____ 4 _____

कृति - 39 कृति पूर्ण कीजिए :-

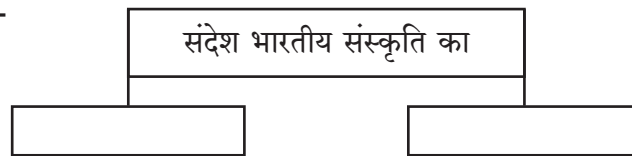

कृति - 40 सही पर्याय चूनकर पाठ में आए क्रम के अनुसार लिखिए:

भारतीय संस्कृति ने इनके आक्रमण झेले

- पठान
- चीन
- शक
- तुर्क
- रोम
- कुषाण
- सुमेरिया
- पारसी
- यवन
- मिस्त्र
- ईसाई
- मुगल
- युनान
- अफगान
- हूण

सही क्रम

| |
|--|
| |
| |
| |
| |
| |
| |
| |
| |
| |
| |

कृति - 41 उत्तर लिखिए :-

जीवन के अनिवार्य मूल्यों में सम्मिलित है - 1. _____ 2. _____

कृति - 42 शब्द समूह के लिए सही शब्द लिखिए :-

1) ईश्वरीय सत्ता पर विश्वास न करने वाला - _____

2) ईश्वरीय सत्ता पर विश्वास करने वाला - _____

कृति - 43 सही जोड लगाकर वाक्य सुव्यवस्थित करके लिखिए :-

हम देश के लिए क्या कर रहे है

हम यह सोचे

हम यह न सोचे

देश हमारे लिए क्या कर रहा है

कृति - 44 'धरती हमारी माँ और हम उसकी संताने हैं' अपने विचार लगभग 6 से 8 पंक्तियों में लिखिए :-

7. दो लघुकथाएँ

कृति - 45 कोष्ठक पूर्ण कीजिए :-

| शील की पहचान | राजा का नाम | व्यवहार | | | |
|--------------------|----------------|-------------|---------|----------|---------|
| | 1) राजा मल्लिक | कठोर के साथ | | | बुरे को |
| | | ↓ | ↓ | ↓ | |
| | | | कोमल | भलाई | |
| 2) राजा ब्रह्मदत्त | | | | | |
| | | | बुरे को | असत्य को | |
| | | ↓ | ↓ | ↓ | |
| | | क्षमा | | दान | |

कृति - 46 प्रत्यय लगाकर दो शब्द बनाइए :-

- i) जैसे : कुल + पुत्र = कुलपुत्र
 वैसे : कुल + =
 कुल + =

- ii) जैसे - घास का गट्ठर
 वैसे - फूलों का

कृति - 47 विधान के सामने सही अथवा गलत चिह्न लगाइए :-

- 1) कुलपुत्र ने आठ कार्षापण जोड़ लिए।
 2) मुद्रा लेकर कुलपुत्र वाराणसी लौट आया।

कृति - 48 अंको का उपयोग करके दो मुहावरे लिखिए :-

जैसे - नौ दो ग्यारह होना

- वैसे- 1)
 2)

कृति - 49 यातायात के साधनों के नाम लिखिए :-

| प्राचीन | | आधुनिक | |
|---------|----|--------|----|
| 1) | 3) | 1) | 3) |
| 2) | 4) | 2) | 4) |

कृति - 50 उचित विकल्प चुनकर वाक्य फिर से लिखिए :-

- 1) वाराणसी में..... नामक राजा रहता था। (गुरुदत्त, ब्रह्मदत्त, देवदत्त)
- 2) घूमता-घूमता वहकी सीमा पर पहुँच गया (जनपद, महामार्ग, दोहरी राय)

कृति - 51 वाक्य शुद्ध करके लिखिए :-

- 1) रास्ता इतनी तंग था की दोनों रथ एक साथ नहीं निकल सकते थे ।
- 2) वह कंजूस से दान से जीतता है और असत्य के सत्य से ।

कृति - 52 घटनाक्रम के अनुसार वाक्य फिर से लिखिए :-

- 1) राजा ब्रह्मदत्त का भ्रमण ।
- 2) राजा मल्लिक का मिलना ।
- 3) राजा मल्लिक के सारथी का उत्तर ।
- 4) सारथी का ललकारना ।
- 5) राजा ब्रह्मदत्त के सारथी का उत्तर ।

कृति - 53 'मानव के स्वाभाविक गुण' इस पर अपने विचार लगभग 6 से 8 पंक्तियों में लिखिए :-

8. खरगोश की एक और रेस

कृति - 54 संजाल पूर्ण कीजिए :-

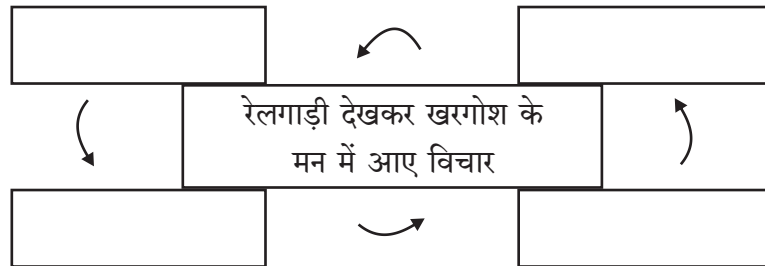

कृति - 55 कारण लिखिए :-

- 1) खरगोश ने सोचा वह रेलगाडी की तरह तेज दौड़ सकता है क्योंकि _____
- 2) खरगोश सबसे कहता, वन में उसके समान कोई नहीं है क्योंकि _____
- 3) उदबिलाव चुप ही रहा क्योंकि _____
- 4) खरगोश ने उदबिलाव की शर्त मानी क्योंकि _____

कृति - 56 संजाल पूर्ण कीजिए :-

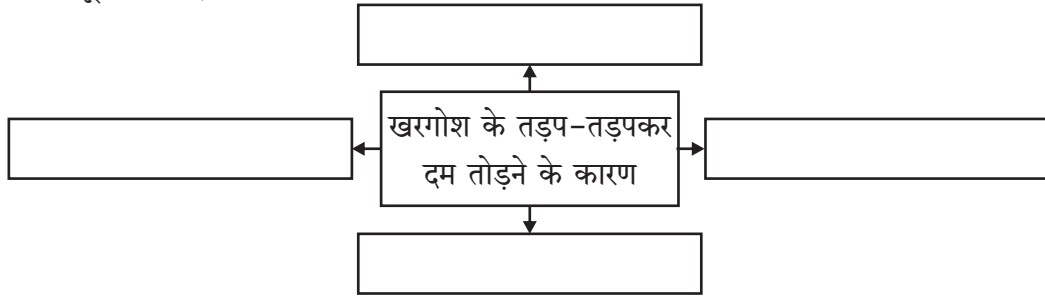

कृति - 57 उत्तर लिखिए :-

- 1) जैसे - मोर का थिरकना
वैसे - बंदर का
चिड़िया का

कृति - 58 शब्दयुग्म तैयार कीजिए :-

जैसे तड़प-तड़पकर

वैसे 1) _____ 2) _____ 3) _____ 4) _____

कृति - 59 सूची बनाइए :-

| जंगली जानवर | पालतू जानवर |
|-------------|-------------|
| | |

कृति - 60 'अपने सामर्थ्य से अधिक काम करने पर हानि उठानी पड़ती है' अपने विचार लगभग 6 से 8 पंक्तियों में लिखिए:-

विभाग 2 - पद्य

1. संतवाणी

कृति - 1 संजाल पूर्ण कीजिए :-



कृति - 2 उत्तर लिखिए :-

मनुष्य को इनसे दूर रहना चाहिए :-

1. _____ 2. _____ 3. _____
4. _____ 5. _____ 6. _____

कृति - 3 शब्द और अर्थों के जोड़ लगाइए :-

| शब्द | अर्थ |
|---------|----------|
| 1. कंचन | 1. पत्नी |
| 2. घट | 2. मन |
| 3. दारा | 3. सोना |
| 4. चीत | 4. शरीर |

कृति - 4 उत्तर लिखिए :-

लाख समझाने पर मानव न समझने वाली बात

कृति - 5 मानक हिंदी भाषा के नुसार कविता में प्रयुक्त क्रियाओं का अर्थ लिखिए :-

जैसे, जानै - जानता है

वैसे, बाध्यो -

हारयो -

कृति - 6 उत्तर लिखिए :-

इन्सान के भीतर बसनेवाले षड्रिपु

1. _____ 2. _____ 3. _____ 4. _____ 5. _____ 6. _____

कृति - 7 उत्तर लिखिए :-

इनके लिए पद्यांश में प्रयुक्त शब्द है -

सोना

इच्छा

शरीर

मिट्टी

कृति - 8 उत्तर लिखिए :-

नानक के अनुसार सुख में लगे लोग

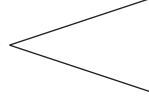

कृति - 9 उत्तर लिखिए :-

सत्य को न समझने वाली चीज

कृति - 10 पर्याय जोड़कर वाक्य पूर्ण कीजिए :-

भवसागर वही पार कर सकता है -.....

- 1) जो अपने सुख के पिछे लगा है । 2) जो अहंकार करता हो । 3) जो प्रभु के गुण गाता है ।

कृति-11 'भावनाओं के आवेग से दूर रहने के फायदे' इस विषय पर अपने विचार लगभग 6 से 8 पंक्तियों में लिखिए :-

2. बापू

कृति - 12 संजाल पूर्ण कीजिए :-



कृति - 13 उत्तर लिखिए :-

कवि के अनुसार मानव के प्रगति के क्षेत्र (केवल चार)

-
-
-
-

कृति - 14 उत्तर लिखिए :-

देश और काल पर विजय प्राप्त करने के बावजूद मानव की स्थिति

कृति - 15 निम्नलिखित शब्दों के लिए पद्यांश में प्रयुक्त शब्द है :-

| | | | |
|-------|--------|--------|---------|
| पीड़ा | अभिमान | इन्सान | बिल्कुल |
| | | | |

कृति - 16 कविता की पंक्तियाँ क्रम के अनुसार लिखिए :-

धन बल नितांत
जीवन यों अशांत
सेव हैं विद्युत बाष्पशक्ति
फिर क्यों जग में उत्पीडन

कृति - 17 वाक्यों के उचित जोड़ लगाइए :-

- | | |
|----------------|-------------------------------------|
| 1. विज्ञान को | उसे अहंकारी बना दिया है । |
| 2. ज्ञान ने | मानव की आत्मा को दूषित कर दिया है । |
| 3. हृदय में | पचा नहीं पाया है । |
| 4. भौतिक मद ने | उदारता नहीं रही है । |

कृति - 18 अक्षरों के माध्यम से सही शब्द बनाइए :-

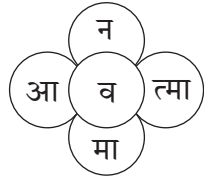

कृति - 19 'मानव का सुख भौतिक सुख में है या आत्मिक सुख में' इस विषय पर अपने विचार लगभग 6 से 8 पंक्तियों में लिखिए :-

3. कोकिल

कृति - 20 संजाल पूर्ण कीजिए :-

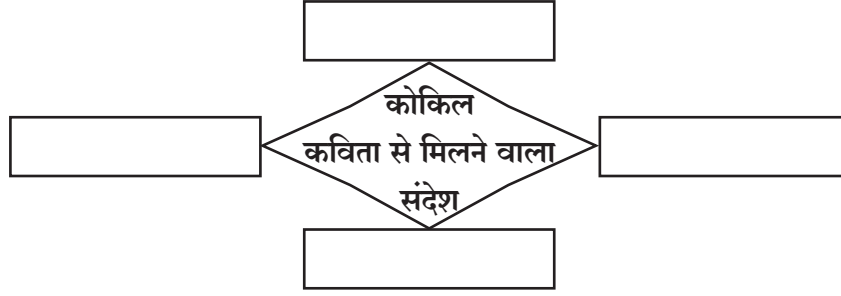

कृति - 21 कोकिल के रंग के लिए दी गई उपमाएँ :- 1) _____ 2) _____

कृति - 22 एक शब्द में उत्तर लिखिए :-
कविता में प्रयुक्त ऋतु का नाम -

कृति - 23 कोकिल जैसे गाने वाले पंछियों के नाम लिखिए :- 1)..... 2).....

कृति - 24 'पर्यावरण रक्षण में पंछियों की भूमिका' इस विषय पर अपने विचार लगभग 6 से 8 पंक्तियों में लिखिए :-

4. नदी हूँ मैं

कृति - 25 उत्तर लिखिए :-

नदी का पानी दूषित होने के कारण -

1. _____
2. _____
3. _____
4. _____

कृति - 26 उत्तर लिखिए :-

बहते समय नदी को आने वाली कठिनाइयाँ :-

- 1 _____
- 2 _____
- 3 _____
- 4 _____

कृति - 27 उत्तर लिखिए :-

महाराष्ट्र में बहने वाली नदियाँ -

1. _____ 2. _____ 3. _____ 4. _____

कृति - 28 'नदी के पानी का प्रदूषण और उस पर उपाय' इसपर अपने विचार लगभग 6 से 8 पंक्तियों में लिखिए :-

5. फिर प्यारा त्योहार आ गया

कृति - 29 उत्तर लिखिए :-

भारत के राष्ट्रीय त्योहार

1. _____ 2. _____ 3. _____

कृति - 30 उत्तर लिखिए :-

मंगल प्रसंगों में बजाए जाने वाले संगीत वाद्य :-

कृति - 31 उत्तर लिखिए :-

कविता में लय संगीत निर्माण करनेवाले शब्द, जैसे तिरंगे-रंगबिरंगे

1) _____ 2) _____

कृति - 32 निम्नलिखित वाक्यों को तालिका नुसार विभाजित कीजिए ।

- | | |
|----------------------------------|----------------------------|
| 1) डगर-डगर में उजियाली है । | 2) दीपक जलाए जाते हैं । |
| 3) खुशी के दीपक जल रहे हैं । | 4) पटाखे फोड़े जाते हैं । |
| 5) खेल तमाशों की धूम मच रही है । | 6) घरों को सजाया जाता है । |

| स्वतंत्रता दिवस | दीवाली |
|-----------------|--------|
| 1) | 1) |
| 2) | 2) |
| 3) | 3) |

कृति - 33 उत्तर लिखिए :-

इंद्रधनुष के सात रंग -

विभाग 3 – व्याकरण

सूचना के अनुसार कृतियाँ कीजिए :-

- 1) मानकवर्तनी के अनुसार शब्द चुनिए :-
 - i) तिरंगा / तीरंगा / तिरंगा / तीरंगा -
 - ii) शुध्द / शूध्द / शूद्ध / शुद्ध -
 - iii) खिड़की / खीड़की / खिडकी / खिड़कि -
 - iv) आशीर्वाद / आर्शिवाद / आशिर्वाद / आर्शीवाद -

- 2) निम्नलिखित अव्ययों का अर्थपूर्ण वाक्य में प्रयोग कीजिए :-
 - i) बहुत ii) ओर iii) हॉ ! iv) कि

- 3) काल पहचानिए :-
 - i) बालक वन में से जा रहा था ।
 - ii) मैं अगली बार मुहावरे पढ़ाऊँगा ।
 - iii) आज देश ऐसे ही नौजवानों को चाहता है ।
 - iv) अब समय समाप्त हो गया है ।

- 4) काल परिवर्तन कीजिए :-
 - i) राजा ब्रह्मदत्त का रथ जा रहा था । (पूर्ण भूतकाल)
 - ii) राजनीतिक दलों ने मैदानों व नदियों को कठघरों में खड़ा कर दिया । (अपूर्ण वर्तमानकाल)
 - iii) कोलकाता उनका कार्यक्षेत्र बनेगा । (सामान्य भूतकाल)
 - iv) साँप ने अनुमतिपूर्वक दाँत निकलवा दिए । (सामान्य भविष्यत्काल)

- 5) अधोरेखांकित वाक्यांश के लिए उचित मुहावरे का प्रयोग करके वाक्य फिर से लिखिए :-
(अभिभूत हो उठना, लहलुहान होना, गुम-सुम बैठना, प्रकाश डालना, मजा किरकिरा कर देना)
 - i) माँ कब से देख रही है, राहुल आज चुपचाप बैठा है ।
 - ii) अचानक आए हुए मेहमानों ने महाबलेश्वर जाने के आनंद में बाधा डाली ।
 - iii) वक्ता की बातों से सब लोग प्रभावित हो गए ।
 - iv) सड़क दुर्घटना में कई लोग खून से लथ-पथ हो गए ।

6) निम्नलिखित मुहावरों का अर्थ लिखकर वाक्य में प्रयोग कीजिए :-

- i) वश में करना
- ii) चिराग गुल होना
- iii) टूट पड़ना
- iv) तिलांजलि देना

विभाग 4 – रचना विभाग

1) पत्र का प्रारूप तैयार कीजिए :-

- i) समाचार पत्र के 'महाबलेश्वर की यात्रा में 20 प्रतिशत की छुट' इस विज्ञापन को पढ़कर जानकारी प्राप्त करने हेतु सागर / सागरिका सावंत, 'तीन बंगला', शिवाजीनगर, कणकवली, सिंधुदुर्ग से व्यवस्थापक, संजना ट्रव्हल्स, शनिवार पेठ, कोल्हापुर को पत्र लिखता / लिखती है।
- ii) संजय / सुशील काळे, 3/205, रविनगर, अचलपुर से व्यवस्थापक, साहित्यसदन, अमरावती को पत्र लिखकर सूचीनुसार पुस्तकें प्राप्त न होने के कारण पत्र लिखता / लिखती है।

2) सरल हिंदी में अनुवाद कीजिए :-

- i) Sumit : Today is 15th of August!
Amit : Yes, It is our Independence Day.
Suchit : It is our national festival.
Rohit : We Celebrate it at grand scale in all over India.
- ii) * Learn lessons from others.
* Don't lose your spirit.
* Believe your self.
* Try again and again.

3) निम्नलिखित मुद्दों के आधार पर लगभग 60 से 80 शब्दों में रोचक कहानी लिखकर उसे उचित शीर्षक दीजिए।

- i) सत्यम नामक छात्र – एक दिन पाठशाला में पहुँचने में देरी – अध्यापक द्वारा डाँट – दूसरे दिन अखबार में खबर – सत्यम की सहायता के कारण दुर्घटनाग्रस्त व्यक्ति के प्राण बचना – अध्यापक द्वारा सत्यम से पूछताछ – सत्यम का जवाब – पाठशाला में प्रधानाध्यापक द्वारा गौरव – सीख
- ii) एक भिखारी – मोहन का उसे अपने पिता से छुपाकर रोटी देना – भिखारी का खुश होना – एक दिन पिताजी का देखना – मोहन को डाँटना – भिखारी को बुलाना – उसे अच्छे कपड़े देना – अपने और पड़ोस के बंगले में सफाई का काम दिलवाना – सच्ची सहाय्यता करना – सीख

- 4) निम्नलिखित प्रसंग पर लगभग 60 से 80 शब्दों में अपने विचार लिखिए :-
- एक शाम मैं परिवार जनों के साथ रिश्तेदारों की शादी में गया था। वहाँ सारे मेहमान बड़े चाव से खाने-पीने की चीजों का आस्वाद ले रहे थे। कुछ लोग जितना चाहिए उतना ही खाना लेकर खा रहे थे लेकिन कुछ लोग जितना खाना परोसकर ले रहे थे उसे न खाकर वैसा ही छोड़ रहे थे। यह देखकर मेरे मन में विचार आए.....
 - परिवार जनों के साथ मैं अवकाश के दिनों में घुमने गया था। प्रेक्षणीय स्थल दर्शन के लिए हम निकल पड़े थे। मन में कई सारी भावनाएँ थी। लेकिन वहाँ पहुँचकर प्रेक्षणीय स्थल की सुंदरता, स्वच्छता और अनुशासन देखकर मैं काफी प्रभावित हुआ और मेरे मन में विचार आए.....
- 5) निम्नलिखित परिच्छेद पढ़कर उसपर ऐसे चार प्रश्न तैयार कीजिए जिनके उत्तर एक-एक वाक्य में हो।
- परोपकार मनुष्य के सभी गुणों का मूल है। परोपकार के कारण मनुष्य के जीवन में अनेक प्रकार के गुण आ जाते हैं। परोपकार एक ऐसा जादू है जो मनुष्य के हृदय में पवित्रता, दया, क्षमा, त्याग, प्रेम आदि गुणों को उत्पन्न करता है। इस प्रकार परोपकार सभी गुणों की खान है। सत्य तो यह है कि परोपकारी मनुष्य साक्षात् ईश्वर के समान होता है। उसका हृदय सागर की भाँति विशाल होता है। संपूर्ण मानवसमाज के लिए उसमें प्रेम भरा रहता है। अतः परोपकारी मनुष्य विश्वबंधु होता है। परोपकार से मनुष्य को सच्चा आनंद और सच्चा सुख मिलता है। राजा अपनी शक्ति के बल पर मनुष्य के शरीर पर अधिकार कर सकता है, किंतु परोपकार करने वाला मनुष्य असंख्य मनुष्यों के मन को जीत लेता है।
 - विज्ञान के युद्धविषयक अस्त्र-शस्त्रों के आविष्कारों ने देश की सभ्यता और संस्कृति को खतरे में डाल दिया है। परमाणु बम और हाइड्रोजन बम भी विज्ञान की ही देन हैं। मनुष्य का विनाश करने वाली विषैली गैस भी विज्ञान द्वारा ही खोजी गई है। विज्ञान के ये आविष्कार, जो मनुष्य जाति, सभ्यता एवं संस्कृति के विनाश का कारण बनते हैं, देश के लिए अभिशाप हैं। वास्तव में विज्ञान की सिद्धियाँ अद्भुत हैं, ये अभिशाप और वरदान हमारे प्रयोग के कारण से बनती हैं। यदि हम इनका प्रयोग अपने देश के लाभ, मनुष्यमात्र के कल्याण के लिए करें तो ये वरदान सिद्ध हो सकती हैं। चाकू या छुरी फल या सब्जी काटने के लिए बनाया गया है, लेकिन प्रयोग करने वाला यदि इसका प्रयोग किसी का गला काटने या मारने के लिए करे, तो इसमें छुरी-चाकू बनाने वाले का क्या दोष है ?
अतएव हमें इन सभी वस्तुओं का अपने लाभ के लिए और मानव जाति के कल्याण के लिए प्रयोग करना चाहिए, जिसके लिए वास्तव में इनका आविष्कार किया गया है।

1-क) परिच्छेद पढ़कर दी गई सूचनाओं के अनुसार कृतियाँ कीजिए :-

06

1. संजाल पूर्ण कीजिए :-

(2)

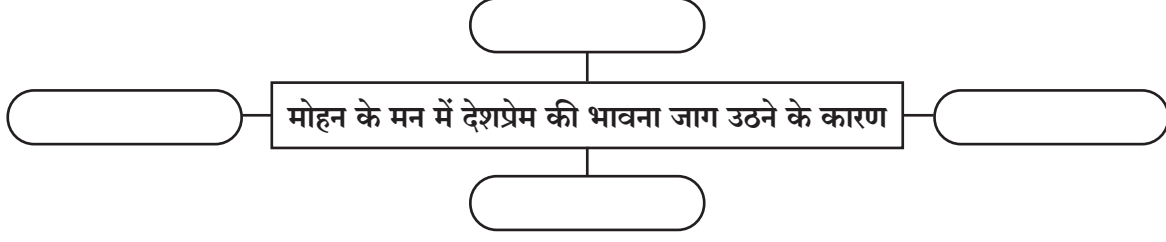

- मनोहरलाल : मोहन, तुमने फौज में जाना क्यों स्वीकार किया ?
मोहन : यह तो आप जानते ही हैं कि पढ़ाई - लिखाई में मैं कभी भी बहुत आगे नहीं रहा। हाँ, बहुत पीछे भी नहीं रहा। पर खेल-कूद में मैं सबसे आगे था।
आत्माराम : (मनोहरलाल से) याद नहीं, कितनी दौड़ों में इसे जिले में सर्वश्रेष्ठ पुरस्कार मिला था ?
मनोहरलाल : हाँ, मुझे ध्यान है।
मोहन : जब मैं इतिहास में भारत पर विदेशियों के आक्रमण की कहानी पढ़ता था, तब मेरा खून खौलने लगता था। मैंने निश्चय किया कि मैं सेना में भरती होकर और अपनी जन्मभूमि की रक्षा में मिट जाने में ही कल्याण मानूँगा।
मनोहरलाल : यह तो बड़ी ही पुनीत भावना है। तुम लोगों से मिलकर आत्मा को बड़ा सुख मिला। तुम जैसे युवकों की ही तो आज देश को आवश्यकता है। तुम लोग अलग-अलग रूप में देश की सेवा करो।

2. निम्नलिखित शब्दों के लिए परिच्छेद में समानार्थी शब्द ढूँढकर लिखिए :-

(2)

- i) मातृभूमि - ii) भलाई - iii) पवित्र - iv) हमला -

3. 'भविष्य में देशसेवा के कार्य में आपका योगदान' इस विषय पर अपने विचार लगभग 6 से 8 पंक्तियों में लिखिए :-

(2)

2-ग) पद्यांश पढ़कर दी गई सूचना के अनुसार कृतियाँ कीजिए :-

05

1. उत्तर लिखिए :-

(2)

चैत महिने में आनेवाले परिवर्तन निम्नलिखित मुद्दों के आधार पर कीजिए :-

- i) प्रकृति _____
- ii) हवा _____
- iii) आम का पेड़ _____
- iv) ऋतु _____

कोकिल अति सुंदर चिड़िया है, सच कहते हैं अति बढ़िया है ।
जिस रंगत के कुँवर कन्हार्ई, इसने भी वह रंगत पाई ।
अथवा जामुन का रंग जैसे, इसका भी होता है तैसे ।
ज्यों ही चैत मास लगता है, जाड़ा अपने घर भगता है ।
त्यो ही यह अति मीठी बानी, नित्य बोलती है रससानी ।
आम मौर सबको अति प्यारा, सत्य-सत्य यह सब दिन गाती ।
मन प्रसन्न होता है सुनकर, इसके मीठे बोल मनोहर ।
सम्मुख आमवृक्ष के ऊपर, देखो वह आती है उड़कर ।

2. पद्यपंक्ति में इनके लिए आए शब्द :-

(1)

- i) राजा का लड़का -
- ii) मधुर वाणी -

3. 'इन्सान की दोस्त कोकिल' इस विषय पर अपने विचार लगभग 6 से 8 पंक्तियों में लिखिए :-

(2)



महाराष्ट्र राज्य माध्यमिक व
उच्च माध्यमिक शिक्षण मंडळ, पुणे ४११ ००४.

विषय : हिंदी - (द्वितीय भाषा : संयुक्त) लोकवाणी (कक्षा - दसवीं)
प्रती : ३१०० । मुद्रक : समर्थ ऑफसेट, पुणे ४११०५२.